

ES1530LC

轻型电动剪式高空作业平台

剪式高空作业平台

JLG®



主要规格

平台高度

室内:15-英尺/4.5-米
室外:10-英尺/3.0-米

平台载重

500-磅/227-千克

平台上允许最大人数

1

收藏状态行驶速度

1.86英里/小时 / 3.0公里/小时

主要特点

- 轻巧坚固。适用于室内和室外使用。适用于维护和建筑装修应用。
- 紧凑且能够原地转动，非常适合在空间受限的区域使用。
- 具有35%爬坡能力和3公里/时速度的卓越驱动能力,适合复杂的工作现场作业。
- 根据JLG的原则设计,即在降低维护成本、高生产率以及耐用性和长寿命方面为设备拥有者提供最有价值的产品
- 符合ANSI92.20, GB, MOL70等多个国际标准。

配件和选项

- 螺旋式平台控制盒电缆
- 多功能显示屏(地面)
- LED琥珀色警示灯
- 双LED琥珀色警示灯
- 抗恶劣组件

标准规格

性能	室内	室外
平台高度(升高状态)	15-英尺/4.5-米	10-英尺/3-米
平台载重	500-磅/227-千克	500-磅/227-千克
延伸平台载重	250-磅/115-千克	250-磅/115-千克
平台上允许最大人数	1	1
升高/降低时间	19/19秒	19/19秒
最大行驶高度	33.1-英寸/0.84-米	33.1-英寸/0.84-米
重量*	1940-磅(880-千克)	1940-磅(880-千克)
最大地面承载力	6.8磅/英寸 / 0.5千克/厘米 ²	6.8磅/英寸 / 0.5千克/厘米 ²
行驶速度(降低)	1.86英里/小时 / 3公里/小时	1.86英里/小时 / 3公里/小时
行驶速度(升高)	-	-
爬坡能力	35%	35%
最大倾斜度(左右)	2.0度	2.0度
最大倾斜度(前后)	3.0度	3.0度

*部分选项或国家标准可能导致整车重量增加

动力

电池	2 x 12V 105 安时
充电器	27 安培多功能通用充电器
驱动	24V 电驱

履带

标准	150 毫米宽, 40节
----	--------------

刹车

电摩擦式

液压系统

排量	1.32 加仑/5升
----	------------

标准配置

- 22-英寸(55-厘米)脚踏式延伸平台
- 平台内交流插座
- 全部动作报警器
- 分析仪诊断端口
- 蓄电池状态指示灯
- 27 安培多功能通用充电器
- 钻石花纹甲板
- 动态刹车
- 叉车孔
- 免润滑转动轴销
- 喇叭
- 计时器
- 安全绳固定点
- 机器起吊捆绑点
- 负载感应系统
- 免润滑剪叉臂轴套
- 手动下降装置
- 可移动、可拆卸平台控制箱
- 镀镍销
- 比例控制装置
- 可拆卸梯子
- 剪叉维护安全支架
- 自闭式门
- 钢制转式门
- 倾斜报警器及指示灯
- 智能倾斜显示装置

ES1530LC

轻型电动剪式高空作业平台

剪式高空作业平台

JLG®

尺寸

所有尺寸均为约值

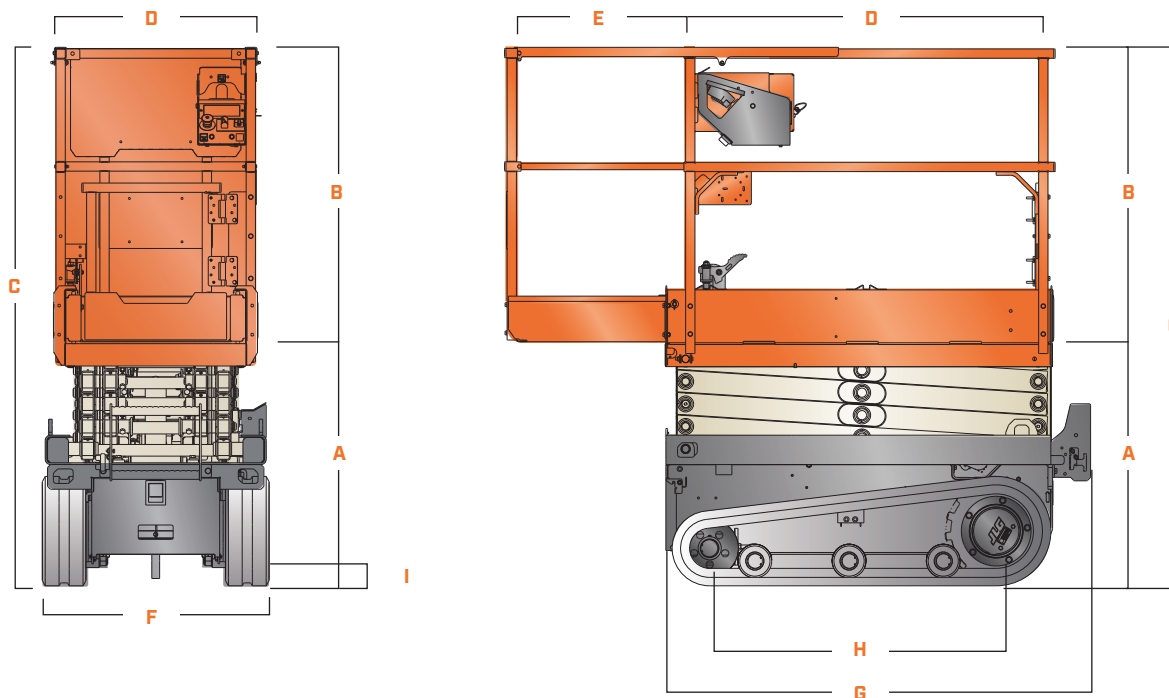

A. 平台高度—收藏状态	0.84-米	F. 总宽度	78-厘米
B. 平台栏杆高度	1.1-米	G. 总长度	1.43-米
C. 总高度	1.95-米	H. 轴距	0.985-米
D. 平台尺寸	0.62-米 x 1.25-米	I. 离地间隙	11-厘米
E. 平台延伸	55-厘米		



我们所有产品整机保修一 (1) 年, 所有规定主要结构部件保修五 (5) 年。JLG保留产品改进升级的权利, 相关规格和/或设备如有更改, 恕不另行通知。以预定用途制造的本机器出厂时均符合或超过适用的ANSI标准以及GB标准。更多信息请参照机器上的序列号铭牌。



关心JLG微信账号

JLG有限公司
JLG大街1号 17233-9533 宾夕
法尼亚州麦肯内斯堡
电话: 717-485-5161
美国免费电话: 877-JLG-LIFT
传真: 717-485-6417

捷尔杰亚太总部
中国上海奉贤区肖南路465号
邮编: 201401
电话: 86 21 6031 1500 (座机)
400 698 2000 (热线)
网址: www.jlg.com

JLG®